

CATALOGUE CLASSIC



05/2026



SOMMAIRE

EXEMPLES DE CONFIGURATIONS.....	3
POUR RALLYES VHR (SUR ROUTE OUVERTE SANS RECONNAISSANCES).....	3
POUR RALLYES VHRS (SUR ROUTE FERMÉE AVEC RECONNAISSANCES).....	5
CONFIGURATION PREMIUM POUR VHR OU VHRS.....	7
APPAREILS ET ACCESSOIRES.....	8
1) INSTRUMENTS DE MESURE ET D’AFFICHAGE.....	8
1.1. RR412 Tripmaster / Cadenceur / Chrono.....	8
1.2. Options logicielles (programmes).....	10
1.3. Télécommandes.....	12
1.4. Afficheur pilote RP360.....	14
1.5. Module led (HUD) tête haute.....	15
2) CÂBLAGE ET ALIMENTATION.....	16
2.1. Faisceaux prêts à brancher pour véhicule historique.....	16
2.2. Faisceau pour utiliser un RR410/412 comme afficheur pilote.....	16
2.3. Alimentation 220V.....	17
2.4. Prise allume-cigare.....	17
2.5. Multiprise pour afficheur pilote + module 6 leds.....	18
2.6. Faisceau d’adaptation Blunik.....	18
2.7. Faisceaux d’alimentation Y pour Tripy.....	19
2.8. Convertisseur pour auto 6V, avec allume-cigare.....	20
3) CAPTEURS ET DISPOSITIF DE DÉTECTION.....	21
3.1. Récepteur GPS et support GPS.....	21
3.2. Capteurs de vitesse de roues et aimants.....	23
4) FIXATION ET SUPPORT.....	26
5) PROTECTION ET RANGEMENTS.....	29
TARIFS.....	30

Exemples de configurations

Toute configuration est modulable selon les besoins.

Les configurations sont disponibles à la **vente** et à la **location**.
Tarif indicatif de location pour 1 mois : 25% du prix de vente + 50 €

- **Pour rallyes VHR (sur route ouverte sans reconnaissances)**

Pack Starter VHR

C'est la configuration minimum recommandée pour les rallyes VHR : le cadenceur est partagé, scratché sur tableau de bord, le buzzer aide le pilote à réguler. La télécommande permet au copilote de corriger facilement les distances. Si le véhicule possédait des capteurs, ils peuvent être conservés.



Tarif de vente : **1 189,00 € TTC** comprenant :

- 1 x Réf.11112 – RR412 (faisceau OBDII et barrette serre-câbles inclus)
- 1 x Réf.42100 – télécommande **infrarouge**
- 1 x Réf.21110 – faisceau d'alimentation 12V pour véhicule historique
- 2 x Réf.22111 – faisceau pour capteur 0,5m

Pack Confort VHR

Le cadenceur est positionné côté copilote. Le pilote a un écran couleur lui permettant de participer à la navigation et le buzzer l'aide à réguler. Le récepteur GPS synchronise l'heure automatiquement et peut prendre le relais en cas de capteurs défaillants.



Tarif de vente : **2 165,00 € TTC** comprenant :

- 1 x Réf.11112 – RR412 (faisceau OBDII et barrette serre-câbles inclus)
- 1 x Réf.13210 – RP360
- 1 x Réf.41100 – récepteur GPS
- 1 x Réf.42210 – télécommande **filaire**
- 1 x Réf.21110 – faisceau d'alimentation 12V pour véhicule historique
- 2 x Réf.22111 – faisceau pour capteur 0,5m
- 2 x Réf.43100 – capteur inductif
- 2 x Réf.51100 – boule vissée derrière l'appareil
- 1 x Réf.52200 – bras moyen
- 1 x Réf.52100 – bras court
- 2 x Réf.53100 – ventouse avec boule
- 1 x Réf.33100 – alimentation 220V

- **Pour rallyes VHRS (sur route fermée avec reconnaissances)**

Point fort : l'option correction/normalisation des distances par GPS

Pack Starter VHRS

C'est la configuration minimum recommandée pour les rallyes VHRS : le cadenceur est partagé, le buzzer aide le pilote à réguler. Les distances sont mesurées et corrigées automatiquement par GPS (d'après reconnaissances faites avec un véhicule compatible OBDII ou capteurs de roue ou fichiers achetés à CRISARTECH). Les capteurs de roue ne sont pas nécessaires pendant la course.



Tarif de vente : **1 431,00 € TTC** comprenant :

- 1 x Réf.11112 – RR412 (faisceau OBDII et barrette serre-câbles inclus)
- 1 x Réf.15210 – option de correction/normalisation par GPS
- 1 x Réf.41100 – récepteur GPS
- 1 x Réf.21110 – faisceau d'alimentation 12V pour véhicule historique

Pack Confort VHRS

Le cadenceur est positionné côté copilote. Le pilote a des leds affichées sur le pare-brise et le buzzer pour réguler sans quitter la route des yeux. Le copilote dispose d'une télécommande permettant de manipuler facilement le cadenceur en roulant. Les distances sont mesurées et corrigées automatiquement par GPS (d'après reconnaissances faites avec un véhicule compatible OBDII ou capteurs de roue ou fichiers achetés à CRISARTECH). Les capteurs de roue ne sont pas nécessaires pendant la course.



Tarif de vente : **1 853,00 € TTC** comprenant :

- 1 x Réf.11112 – RR412 (faisceau OBDII et barrette serre-câbles inclus)
- 1 x Réf.15210 – option de correction/normalisation par GPS
- 1 x Réf.41100 – récepteur GPS
- 1 x Réf.14110 – module Led6
- 1 x Réf.42100 – télécommande **infrarouge**
- 1 x Réf.21110 – faisceau d'alimentation 12V pour véhicule historique
- 1 x Réf.51100 – boule vissée derrière l'appareil
- 1 x Réf.52200 – bras moyen
- 1 x Réf.53100 – ventouse avec boule
- 1 x Réf.33100 – alimentation 220V

- **Configuration Premium pour VHR ou VHRS**

Configuration Premium, pour tous types de rallyes de régularité : le cadenceur est côté copilote. Le pilote dispose du buzzer pour l'aider à réguler, de l'afficheur couleur et des leds.



Tarif de vente : **2 798,00 € TTC** comprenant :

- 1 x Réf.11112 – RR412 (faisceau OBDII et barrette serre-câbles inclus)
- 1 x Réf.15210 – option de correction/normalisation par GPS
- 1 x Réf.41100 – récepteur GPS
- 1 x Réf.13210 – RP360
- 1 x Réf.21400 – multiprise
- 1 x Réf.14110 – module Led6
- 1 x Réf.42210 – télécommande **filaire**
- 1 x Réf.21110 – faisceau d'alimentation 12V pour véhicule historique
- 2 x Réf.22111 – faisceau pour capteur 0,5m
- 2 x Réf.43100 – capteur inductif
- 2 x Réf.51100 – boule vissée derrière l'appareil
- 1 x Réf.52200 – bras moyen
- 1 x Réf.52100 – bras court
- 2 x Réf.53100 – ventouse avec boule
- 1 x Réf.33100 – alimentation 220V
- 1 x Réf.62100 – valise de transport

Tarifs non contractuels, pouvant varier suivant approvisionnement.

Ces configurations sont des exemples.

Composez votre propre configuration en nous contactant par téléphone pour la réalisation d'un devis personnalisé.

Appareils et accessoires

1) Instruments de mesure et d'affichage

1.1. RR412 Tripmaster / Cadenceur / Chrono



(Réf.11112)

[Cliquez ici pour une présentation détaillée du produit](#)

Le Tripmaster / Cadenceur / Chrono RR412 est équipé d'un écran 4"3 TFT couleur et tactile.

Il intègre une **interface pour capteurs et accessoires** dont :

- un récepteur infrarouge pour télécommande infrarouge + connecteur pour télécommande filaire,
- un buzzer qui fait écho aux appuis télécommande et qui guide précisément le pilote (accélérer/ralentir),
- un interrupteur général (commande aussi l'alimentation des accessoires),
- une prise USB pour mises à jour et échanges de fichiers via une clé USB.

Cette interface équipée de connecteurs de qualité « automobile » permet de brancher directement les **accessoires optionnels** suivants :

- deux capteurs sur roues, directement compatibles avec capteurs 3 fils à impulsion positive et la plupart des capteurs 2 fils du marché,
- un récepteur GPS,
- un module avec 6 leds multicolores déportées affichées "tête haute" sur le pare-brise (HUD),
- un afficheur couleur déporté pour le pilote.

Le **serre-câble** permet de sécuriser tous les fils en dessous du boîtier.

Le faisceau équipé d'un connecteur OBDII livré avec le RR412 permet de le brancher sur une voiture moderne (après 2007 environ) pour entraînement et reconnaissances.

Pour les véhicules historiques, des faisceaux séparés pour alimentation et capteurs de roues sont à commander en plus.

Ce cadenceur utilise la technologie du bus CAN (réseau de transmission développé par Bosch pour le dialogue entre calculateurs automobiles) afin de sécuriser la transmission des données avec les accessoires.

Afficheur pilote pour système redondant



Il est possible d'utiliser un second RR412 comme « afficheur pilote ». L'intérêt est d'avoir ainsi un **système redondant**. En effet, en cas de défaillance du cadenceur du copilote, l'afficheur du pilote peut prendre le relais en quelques secondes.

Si on y connecte un récepteur GPS de secours, alors au moment du basculement, le récepteur fonctionne déjà (il est « chaud »).

Cette configuration nécessite un faisceau spécifique (Réf.23120) décrit plus loin.

1.2. Options logicielles (programmes)

Option de correction automatique et normalisation par GPS

(Réf.15210)

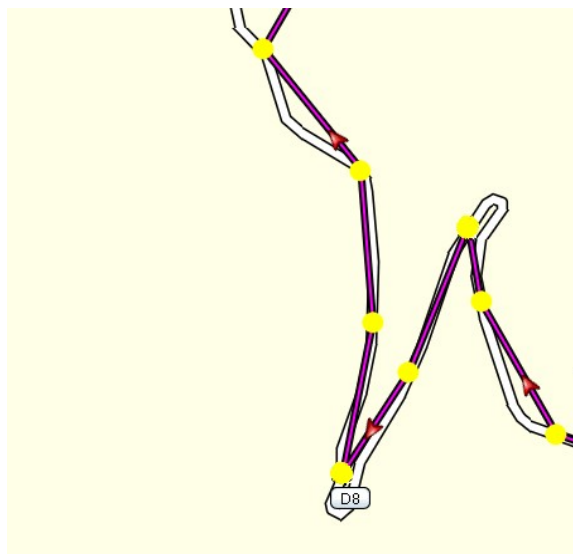

Mise au point par CRISARTECH, cette fonction innovante a fait ses preuves lors des rallyes de Monte-Carlo et Tour de Corse historiques.

Cette option logicielle permet une correction automatique des distances par GPS en course, à partir des points de repère pris pendant les reconnaissances. **La précision de la correction est de l'ordre de 2 mètres.**

La **normalisation** consiste à faire correspondre les distances mesurées aux distances de l'organisation (road-book). Elle peut être effectuée :

- au fur et à mesure des prises de distance, à chaque case du road-book,
- après les reconnaissances sur ordinateur avec un tableur,
- **après les reconnaissances, directement sur l'appareil.** Un graphique montre les écarts entre les distances mesurées et les distances de l'organisateur, ce qui permet de détecter les points mal mesurés et de les ignorer.

Attention : cette option nécessite un récepteur GPS de précision 10 Hz (Réf.41100) vendu séparément.

[Vidéo de présentation du système de correction automatique en cliquant ici](#)

Option compte à rebours pour les « tubes italiens »

(Réf.15230)

Cette option ajoute un compte à rebours avec un bip de synchronisation chaque seconde pour aider le pilote à passer sur un tube ou un autre repère avec un timing bien précis. Le nombre de bips est configurable.

Entre deux repères, avant d'entrer dans la phase finale d'approche avec ces bips de synchronisation, le guidage est le même que pour la régularité classique (indication « plus vite » ou « moins vite » avec bargraphe et buzzer).

En passant sur le repère, le copilote valide l'instant du passage pour supprimer un éventuel décalage et continuer vers le repère suivant avec le bon timing.

La précision est de l'ordre du dixième de seconde.

1.3. Télécommandes

Infrarouge



(Réf.42100)

La télécommande infrarouge avec chiffres permet de taper rapidement et facilement les distances/vitesses moyennes, ou les distances de correction par exemple. Pavé de commande et touches de fonctions colorées facilitent la navigation dans l'interface et la configuration du cadenceur.

[Vidéo de présentation de la télécommande en cliquant ici.](#)

Filaire



(Réf.42210)

Cette télécommande est identique à la précédente en utilisation, tout en apportant une plus grande sûreté de fonctionnement :

- ne nécessite pas de « pointer » un minimum vers le cadenceur,
- pas de pile donc plus de stress pour l'alimentation (surtout en hiver),
- pas de perturbation du signal par les capteurs de proximité de certains téléphones ou voitures modernes,
- pas de risque de manipulation fortuite de votre appareil par un autre concurrent,
- plus facile à rattraper si elle tombe sous le siège.

Interface pour télécommande filaire

Pour les anciens cadenceurs RR410 et RR420, il est possible de raccorder une télécommande filaire en ajoutant une interface sous la forme d'un boîtier à brancher sur votre cadenceur. Il se branche sur le connecteur destiné à l'afficheur pilote et il comporte une prise sécurisée à l'intérieur du boîtier pour pouvoir brancher l'afficheur pilote ou le module Led6.



(Réf.45110)

Il comporte un buzzer qui fait « écho » aux appuis sur les touches de la télécommande. Ce buzzer est aussi actif lorsque l'afficheur demande de rouler plus/moins vite.

En option, il sera possible d'ajouter :

- une sortie « audio » pour pouvoir envoyer le signal sonore vers un intercom de rallye compatible (souvent nommée « entrée téléphone »),
- une entrée pour boîte à bouton ou pédale (utilisation maintenant déconseillée).

Nous consulter si vous êtes intéressé.

1.4. Afficheur pilote RP360



(Réf.13210)

[Cliquez ici pour une présentation détaillée du produit](#)

L'afficheur pilote **RP360** est équipé d'un écran 4"3 TFT couleur. Il sert de répéteur et affiche très nettement les données essentielles au pilote.

Cet afficheur est conseillé pour les rallyes sur routes ouvertes, comportant de la navigation. En effet, cela permet au pilote de « participer » à la navigation car il a accès à la distance de façon très lisible.

Si le copilote tape au fur et à mesure la distance de la prochaine note du road-book, la **distance dégressive s'affiche clairement** pour le pilote. Ce qui lui évite de demander régulièrement « quand est-ce qu'on tourne à gauche ? », et au moment de donner le coup de volant vers la gauche, il peut jeter un œil à la distance dégressive pour éviter le gros piège de navigation : tourner trop tôt.

L'écran est brillant. Si le pilote est gêné par son reflet (combinaison blanche par exemple), nous proposons un film de protection antireflet (Réf. 63100 si posé par vous-même ou 63110 si posé par nos soins).

1.5. Module led (HUD) tête haute



(Réf.14110)

Ce module de **6 leds multicolores** (équivalent à plus de 18 leds) déporté est utilisé pour un affichage « tête haute » sur le pare-brise (**HUD**).

Il est conseillé pour les rallyes sportifs sur routes fermées. Il n'y a pas de navigation et le pilote doit être concentré au maximum sur la route. Le guidage conseillé, « plus vite » ou « moins vite », est affiché par reflet sur le pare-brise et c'est la seule indication nécessaire au pilote dans cet exercice. En effet, l'appareil calcule la vitesse à laquelle le pilote devrait rouler pour rattraper le retard après un virage et le fait accélérer. Ensuite, **il le fait freiner avant d'avoir rattrapé le retard** ce qui diminue très fortement l'effet de yoyo. Les ordres sont simples et clairs, et le pilote peut se concentrer sur son pilotage. Il n'a pas besoin de réfléchir au moment où il devra freiner pour ne pas prendre de l'avance.

Il est possible de brancher simultanément un deuxième module à LED spécifique. Ainsi, un module affiche l'avance et l'autre affiche le retard (ou l'un : « plus vite » et l'autre : « moins vite »). Nous consulter pour cette configuration spécifique.

Assure une régularité au 1/10^{ème} de seconde sans quitter la route des yeux !

[Vidéo de présentation du module led affichage tête haute en cliquant ici](#)

***Note :** ce module led se branche à la place de l'afficheur pilote sur le cadenceur. Si vous souhaitez brancher simultanément le nouveau module led et l'afficheur pilote, il est nécessaire d'ajouter une multiprise (Réf.21400).*

2) Câblage et alimentation

2.1. Faisceaux prêts à brancher pour véhicule historique

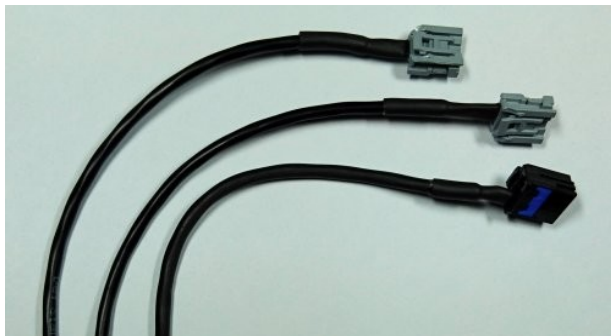

3 types de faisceaux disponibles, **vendus séparément** :

- Faisceau d'alimentation 12V avec connecteur monté et gainé (Réf.21110),
- Faisceau pour capteur 2 ou 3 fils pour roue droite ou gauche avec connecteur monté et gainé, 0.5m (Réf.22111),
- Faisceau pour capteur 2 ou 3 fils pour roue droite ou gauche avec connecteur monté et gainé, 2m (Réf.22113).

2.2. Faisceau pour utiliser un RR410/412 comme afficheur pilote



(Réf.23120)

Faisceau utilisé dans les configurations avec afficheurs redondants, comme décrit plus haut c'est-à-dire un cadenceur RR412 utilisé comme afficheur pilote.

Note : les RR410 peuvent aussi être utilisés comme afficheurs pilotes redondants, à condition d'avoir une des dernières versions de programme de la carte électronique d'interface. Nous consulter si nécessaire.

2.3. Alimentation 220V



(Réf.33100)

Alimentation 220V pour s'entraîner dans son fauteuil (le cadenceur possède un mode « simulation de vitesse ») ou pour saisie des données à l'hôtel avant le rallye.

2.4. Prise allume-cigare



(Réf.32100)

Cette prise allume-cigare peut remplacer le faisceau d'alimentation 12V nécessaire au cadenceur pour une installation rapide et occasionnelle. Longueur de 4 mètres pour aller dans le coffre des voitures modernes.

Attention : en course, il est très fortement déconseillé d'utiliser une prise allume-cigare en raison des risques de déconnexions intempestives.

2.5. Multiprise pour afficheur pilote + module 6 leds



(Réf.21400)

Multiprise pour brancher simultanément l’afficheur pilote et le module 6 leds sur RR410/412/420.

2.6. Faisceau d’adaptation Blunik

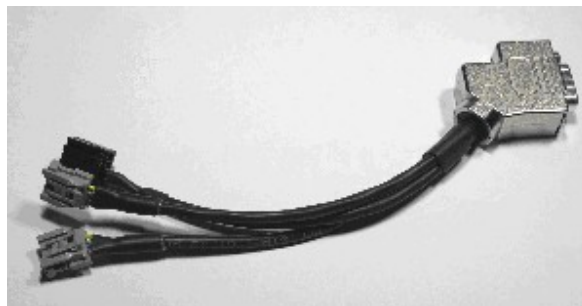

(Réf.24200)

Ce faisceau permet de brancher rapidement un cadenceur en lieu et place d’un appareil Blunik pour tests, démonstrations, petits rallyes, etc.

Attention : ce faisceau est déconseillé pour les rallyes importants car il utilise le connecteur Blunik qui n'est pas de qualité automobile. De plus, l'alimentation des deux capteurs de roue passe sur un seul fil. De ce fait, en cas de court-circuit d'un capteur, le second est aussi en panne (avec branchement direct des capteurs sur nos cadenceurs, chaque capteur a sa propre alimentation protégée).

2.7. Faisceaux d'alimentation Y pour Tripy

Montés avec le connecteur demandé par Tripy pour alimenter le système de géolocalisation/chrono, ils permettent de partager l'alimentation entre un cadenceur et un Tripy.

Faisceau alimentation 12V "Y" RR4xx vers Tripy



(Réf.21300)

Il permet de partager l'alimentation du cadenceur vers un Tripy.

Faisceau alimentation 12V "Y" Tripy vers RR4xx



(Réf.21310)

Il permet de partager l'alimentation du Tripy vers un cadenceur.

2.8. Convertisseur pour auto 6V, avec allume-cigare

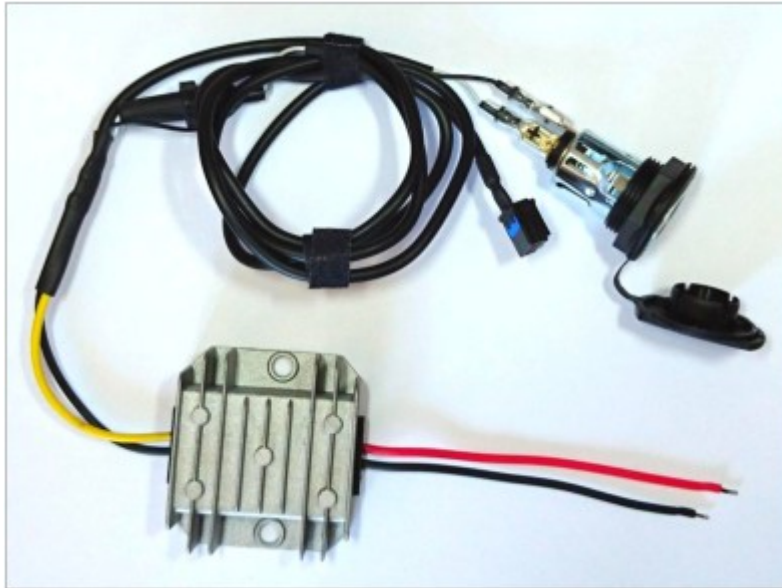

(Réf.31110)

Ce convertisseur permet de fournir une **alimentation 12V** pour :

- Le cadenceur et ses accessoires,
- Les capteurs de roue,
- Une prise allume cigare pour recharger téléphone, GPS, etc. Maximum 2A. Protégé par fusible pour éviter qu'une surcharge sur cette prise ne coupe le cadenceur.

Note : Le cadenceur ne peut plus détecter les alertes de tension batterie voiture faible.

3) Capteurs et dispositif de détection

3.1. Récepteur GPS et support GPS

Récepteur GPS 10 Hz de précision



(Réf.41100)

L'un des avantages de nos Tripmaster / Cadenceur / Chrono est de pouvoir tirer parti d'un récepteur GPS 10 Hz de précision pour :

- Synchroniser l'heure avec une précision de 2 centièmes de secondes sur l'heure officielle «UTC» ou sur l'horloge d'un organisateur mais en gardant cette remarquable précision,
- Mesurer les distances de façon assez précise (hors forêt dense et tunnel). Il peut prendre le relais des capteurs de roue défaillants (sans perte de distance au basculement), ou remplacement pur et simple des capteurs de roue si le copilote a des points de correction fréquents,
- Corriger les distances automatiquement à partir des distances des reconnaissances (voir cette option §1.2 du catalogue). Dans ce cas, les capteurs de roue ne sont plus nécessaires.

Le récepteur GPS externe étanche est séparé de l'appareil pour pouvoir être placé sur le toit pour une réception optimale. Ce récepteur est muni d'un câble d'environ 3 m.

Tous nos récepteurs GPS de précision peuvent capter **simultanément 3 constellations** de satellites parmi les 4 principales, au choix de l'utilisateur :

- GPS (USA)
- Beidou (Chine)
- GLONASS (Russie, déconseillé depuis 2022)
- Galileo (Europe)

Support pour récepteur GPS 10 Hz

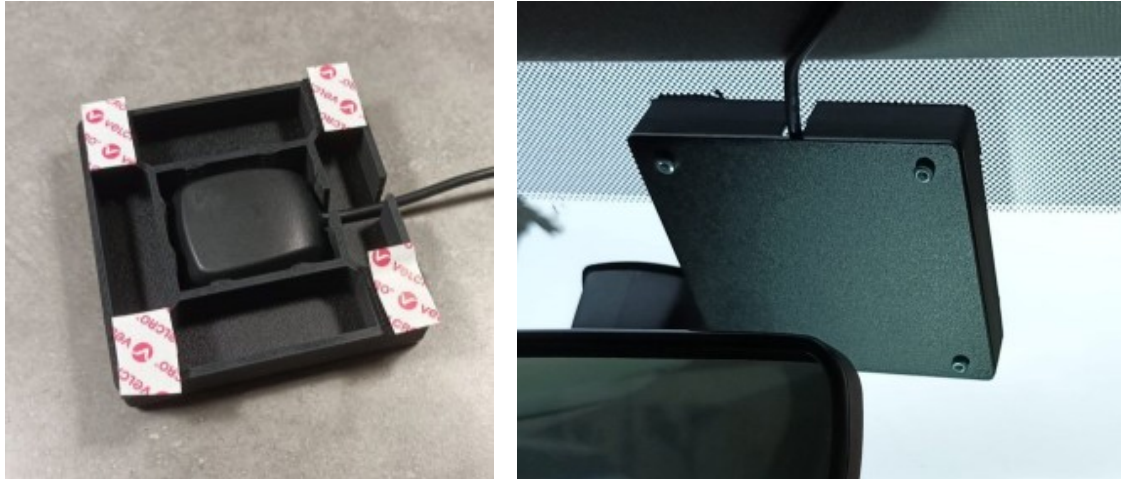

(Réf.56000)

Lorsqu'il est interdit de positionner le récepteur à l'extérieur (Rallye Monte-Carlo Historique par exemple), nous conseillons de le placer sous le pare-brise, en haut, près du rétroviseur intérieur.

Ce support permet de positionner facilement le récepteur avec la partie antenne vers le ciel, et de le monter/démonter facilement. Sa semelle en tôle d'acier aide à la réception des signaux venant des satellites.

3.2. Capteurs de vitesse de roues et aimants

Capteur nomade



(Réf.43300)

Il s'installe en quelques minutes sur n'importe quel véhicule. Si le bas de caisse n'est pas accessible sur le côté pour coller le support, ce dernier peut être collé sous la voiture, ou pas collé du tout pour un faible kilométrage :



Attention : nécessite toutefois une grande attention pour le centrage du plateau, sans quoi le câble est rapidement détruit !

Le capteur magnétique interne est fiable et précis (4 tops par tours donc résolution environ 50 cm). Le kit de montage comprend des adhésifs double face, des colliers repositionnables et un mètre ruban.

Capteur inductif

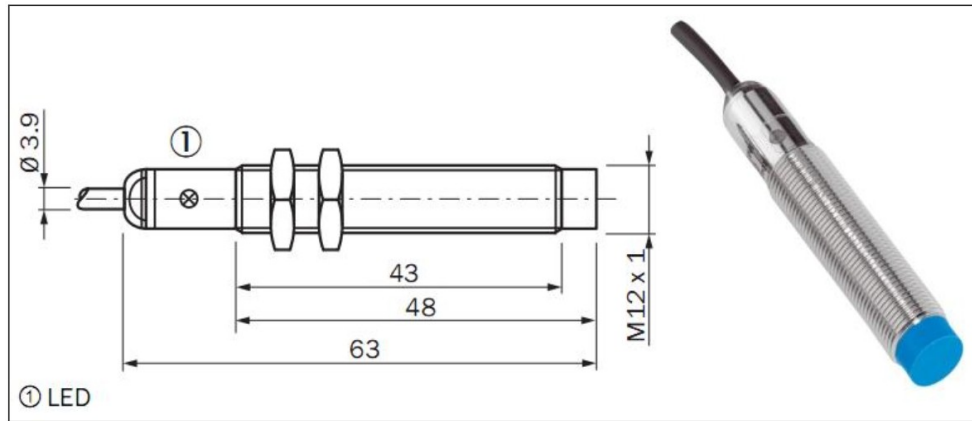

(Réf.43100)

Capteur type 3 fils, vise les têtes de vis ou tout autre « cible » ferromagnétique **jusqu'à 8mm** (2 fois plus sensible que les capteurs standards).

Longueur de câble : 5 m.

S'allume lorsqu'il détecte la « cible ». Protégé contre inversion de branchement et courts-circuits.

Capteur magnétique

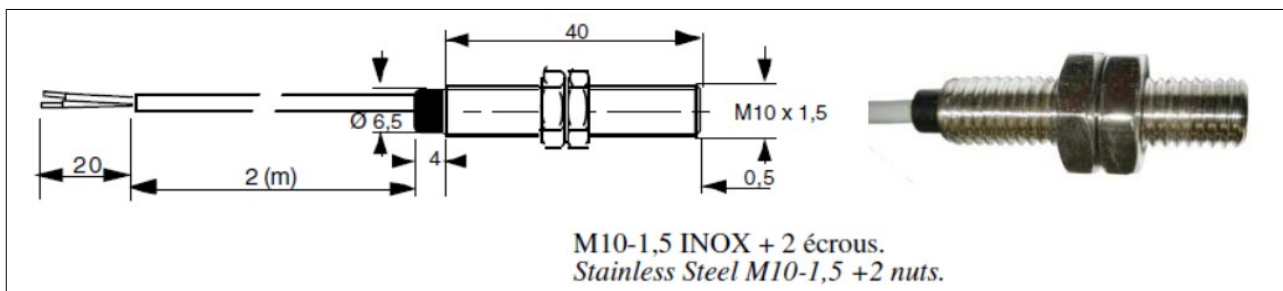

M10-1,5 INOX + 2 écrous.
Stainless Steel M10-1,5 + 2 nuts.

(Réf.43200)

Capteur type 2 fils, technologie ILS (sans polarité), corps en inox, nécessite au **minimum** 1 aimant, 2 étant mieux et 4 étant optimal.

Longueur de câble : 2 m.

Non protégé contre les courts-circuits.

Aimants en néodyme

Aimant très puissant et compact, 3 modèles disponibles :

Attention : température maxi. 80°C

- **En pot inox**, avec goujon M4, environ 12 mm « d'entrefer » avec capteur ci-dessus (Réf.44210)

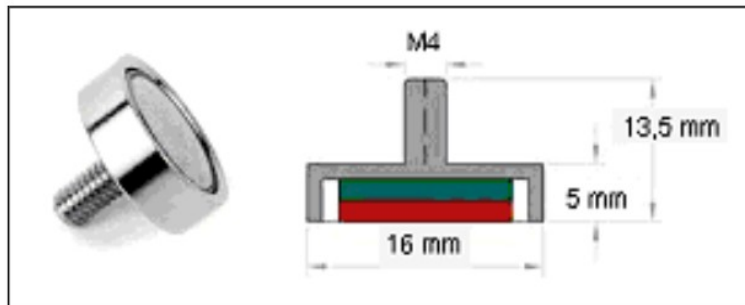

- **Modèle à coller (12x8x2 mm)**, environ 10 mm « d'entrefer » avec capteur ci-dessus (Réf.44220)
Idéal pour coller sur les têtes de cardans par exemple.

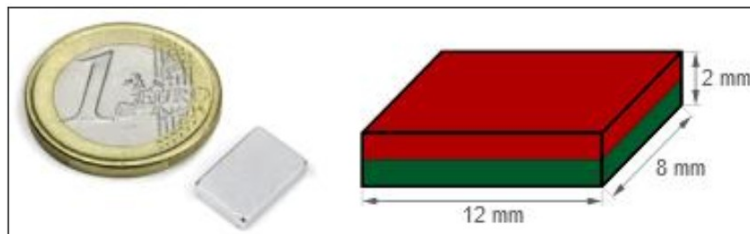

- **Modèle à coller (18x8x4 mm)**, environ 12mm « d'entrefer » avec capteur ci-dessus (Réf.44230)
Idéal pour coller dans les jantes par exemple.

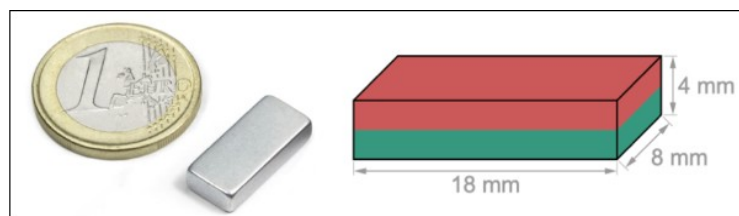

Aimant en ferrite

Attention : température maxi. 250°C

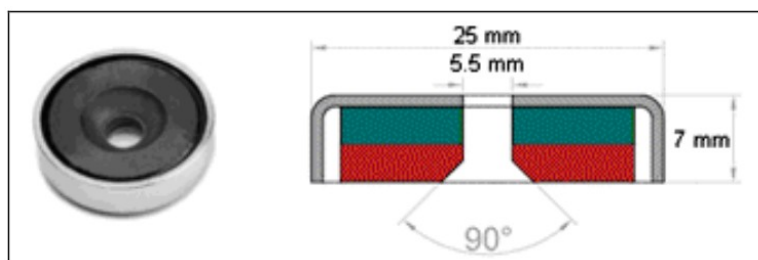

Aimant puissant, environ 12 mm « d'entrefer » avec capteur ci-dessus (Réf.44110)

4) Fixation et support

Support ventouse + boule 1" RAM



(Réf.53100)

Installation rapide et fiable grâce à la puissance de la ventouse.

Boule de fixation RAM 1"



Boule de fixation RAM 1"



Boule fixée à l'arrière d'un RR412 ou RP380

Plusieurs usages possibles :

- Vissée sur planche de bord, la boule peut être utilisée sans ventouse. L'appareil est utilisé avec ventouse lors des reconnaissances ou entraînements, puis avec ce support lors de la course, vissée dans l'auto de course (Réf.53220).
- Vissée derrière le cadenceur ou l'afficheur pilote (livrée avec les vis adéquates) (Réf.51100).

Bras en aluminium RAM

Disponible en **3 longueurs** (boule à boule) différentes :

Bras **court** (4.45 cm)
Conseillé pour afficheur
pilote



(Réf.52100)

Bras **standard** (7.62 cm)
Conseillé pour cadenceur



(Réf.52200)

Bras **long** (13.20 cm)



(Réf.52300)

Support pour arceau RAM

Permet de fixer l'appareil sur l'arceau de la voiture, le modèle peut varier selon arrivage.



(Réf.53300)

Exemples de configurations possibles :

- Support ventouse rigide avec double rotule et bras standard en aluminium pour RR412



- Support ventouse rigide avec double rotule et bras court en aluminium pour RP360/380



5) Protection et rangements

Couvercle de protection pour RR410/412 ou RP380



(Réf.61100)

Permet de protéger l'écran pendant le transport et de le masquer dans les parcs.

Valise de transport



(Réf.62100)

Pour ranger/transporter :

- RR410/412/420 (sans couvercle de protection),
- RP360/380 (sans couvercle de protection),
- Deux supports à ventouse,
- Télécommande,
- Divers accessoires (faisceau OBDII, récepteur GPS, module Led6 HUD...).

Antichoc, étanche, possibilité de sécuriser avec un cadenas.

Dimensions : 336 x 300 x 148 mm

Poids : 1,6 kg à vide

Tarifs

Réf.	Désignation	Prix HT	Prix TTC	Qt é	Total
11112	RR412 "classic" tripmaster/cadenceur pour rallye de régularité avec faisceau OBD	912.50 €	1 095.00 €		
15210	Option correction/normalisation des distances par GPS	137.50 €	165.00 €		
15230	Option compte à rebours pour tubes italiens	79.17 €	95.00 €		
42100	Télécommande InfraRouge avec chiffres	41.67 €	50.00 €		
42210	Télécommande filaire avec chiffres "classic"	70.83 €	85.00 €		
45110	Interface pour télécommande filaire "classic"	91.67 €	110.00 €		
13210	Afficheur pilote RP360 "classic" (TFT couleur 4.3" nouvelle génération)	395.83 €	475.00 €		
63100	Film de protection antireflet pour RP360	6.67 €	8.00 €		
63110	Film de protection antireflet posé sur RP360	12.50 €	15.00 €		
14110	Module 6 leds multicolores affichées 'tête haute' sur pare-brise	220.83 €	265.00 €		
21110	Faisceau alim. 12V "classic" pour VH (avec connect. monté, gainé) 1 m	13.33 €	16.00 €		
22111	Faisceau capteur 2 ou 3 fils roue D ou G "classic" (avec connect. monté, gainé) 0.5 m	11.67 €	14.00 €		
22113	Faisceau capteur 2 ou 3 fils roue D ou G "classic" (avec connect. monté, gainé) 2 m	12.50 €	15.00 €		
23120	Faisceau pour utiliser RR410/412 "classic" comme afficheur pilote	29.17 €	35.00 €		
33100	Alimentation 220V pour utilisation hors véhicule	27.50 €	33.00 €		
32100	Prise allume-cigare	40.00 €	48.00 €		
21400	Multiprise pour utilisation simultanée afficheur pilote + module 6 leds	48.33 €	58.00 €		
24200	Faisceau adaptation Blunik	70.83 €	85.00 €		
21300	Faisceau alim. 12V "Y" RR4xx vers Tripy (avec connect. monté, gainé)	27.50 €	33.00 €		
21310	Faisceau alim. 12V "Y" Tripy vers RR4xx (avec connect. monté, gainé)	27.50 €	33.00 €		
31110	Convertisseur pour auto 6V avec allume-cigare 12V-2A protégé	70.83 €	85.00 €		
41100	Récepteur GPS "classic" de précision 10 Hz étanche	129.17 €	155.00 €		
56000	Support pour antenne GPS sous le pare-brise	50.00 €	60.00 €		
43300	Capteur vitesse roue "nomade"	216.67 €	260.00 €		
43100	Capteur inductif vitesse roue (sans connect., vise têtes de vis...)	55.00 €	66.00 €		
43200	Capteur magnétique vitesse roue (sans connect., nécessite aimant)	45.00 €	54.00 €		
44210	Aimant Ø16 mm en Néodyme avec tige fileté M4	4.17 €	5.00 €		
44220	Aimant 12 x 8 x 2 mm en Néodyme à coller	1.67 €	2.00 €		
44230	Aimant 18 x 8 x 4 mm en Néodyme à coller	2.50 €	3.00 €		
44110	Aimant Ø25 mm en ferrite, haute temp. avec trou de fixation	4.17 €	5.00 €		
53100	Ventouse + boule embase RAM 1"	26.67 €	32.00 €		
51100	Boule embase RAM 1" pour afficheur (avec vis)	13.33 €	16.00 €		
52100	Bras court RAM 4,45 cm	20.00 €	24.00 €		
52200	Bras moyen RAM 7,62 cm	21.67 €	26.00 €		
52300	Bras long RAM 13,2 cm	30.83 €	37.00 €		
53300	Boule RAM 1" pour arceau	45.83 €	55.00 €		
53220	Boule embase RAM 1" pour visser sur planche de bord (sans vis)	10.83 €	13.00 €		
61100	Couvercle de protection pour RR4xx ou RP380	37.50 €	45.00 €		
62100	Valise de transport renforcée, étanche	120.83 €	145.00 €		
TOTAL					

Bon de commande à remplir et envoyer à CRISARTECH avec vos coordonnées complètes (téléphone, mail, adresse de facturation et livraison) à l'adresse suivante : commande@crisartech.com